



AUTOMATIK- UND PROZESSFILTER

PRÄZISION, DIE KEINE PAUSE MACHT

Langlebige und effiziente Filtrationslösungen
für Anwendungen im Dauerbetrieb



Filtration Group®
Industrial

MIT UNSEREN AUTOMATIK- UND PROZESSFILTERN MACHEN WIR DIE WELT



sicherer

indem unsere vollautomatischen Filtersysteme zum Schutz der Mitarbeiter und zur Zuverlässigkeit der Betriebssysteme beitragen



gesünder

indem wir mit leistungsfähigen Filtersystemen sicherstellen, dass Lebensmittel frei von Fremdpartikel sind und nur vollständig gereinigtes Prozesswasser in die Umwelt gelangt



produktiver

indem unsere Automatik- und Prozessfilter einen unterbrechungsfreien und ressourcenschonenden Betriebsablauf ermöglichen und Anlagen auf lange Sicht vor Verschleiß und Schäden schützen

EINE RECHNUNG OHNE VERSTECKTE KOSTEN



AUTOMATIK- UND PROZESSFILTER von Filtration Group Industrial erzielen über einen langen Zeitraum hinweg gleichbleibend hohe Abscheideergebnisse im Dauerbetrieb. Daher sind sie prädestiniert etwa für den Einsatz in industriellen Produktionsprozessen, in Kraftwerken oder in der Schifffahrt. Da sich die automatischen Filter im laufenden Betrieb selbstständig reinigen, kommen sie ohne Verbrauchsmaterialien aus, verursachen keine Prozessunterbrechung und schützen Mitarbeiter vor dem Kontakt mit gesundheitsgefährdenden Substanzen. Zudem sind sie langlebig: Gehäuse und Filterelemente bestehen aus robusten, korrosionsresistenten Materialien.

Bei der Filtrationstechnologie setzt Filtration Group Industrial auf umweltschonende Verfahren, die ohne chemische Zusätze auskommen. Das wirkt sich ebenso positiv auf die Umweltbilanz eines Unternehmens aus wie die hervorragenden Filtrationsergebnisse, die genau auf den jeweiligen Prozess, die Prozessflüssigkeit und

den geforderten Reinheitsgrad abgestimmt werden. Sauber gefilterte Flüssigkeiten können außerdem wieder verwendet werden. Der reduzierte Bedarf an Kühlschmierstoffen, Waschmedien, Reinigungsflüssigkeiten und Prozesswasser ist dabei nicht nur ein ökologischer, sondern auch ein ökonomischer Gewinnfaktor.

Mittelfristig amortisieren sich die leistungsstarken Filtersysteme auch, weil sie effektiv dazu beitragen, die Standzeiten von Werkzeugen, Pumpen, Anlagen und Maschinen zu verlängern. Die Investition in Automatik- und Prozessfilter von Filtration Group Industrial ist also in jeder Hinsicht vorausschauend und wirtschaftlich.

Am Ende profitieren alle: die Mitarbeiter, die Umwelt und das Unternehmen. Damit werden wir in vollem Umfang unserem Credo gerecht:

WIR BEGEISTERN UNSERE KUNDEN.

ZUR GESCHICHTE

Als Experte für Industriefilter aller Art blickt die Filtration Group Industrial auf Jahrzehnte intensiver Entwicklungsarbeit zurück, die mit dem technischen Fortschritt Hand in Hand ging. Aus Innovationskraft, Erfahrung und fundiertem Fachwissen entstand ein breitgefächertes Portfolio an Filtrationslösungen, das praktisch jeder Anforderung gerecht wird. Deshalb gehört die Filtration Group Industrial auch im Bereich der Automatik- und Prozessfilter zu den weltweit führenden Anbietern.

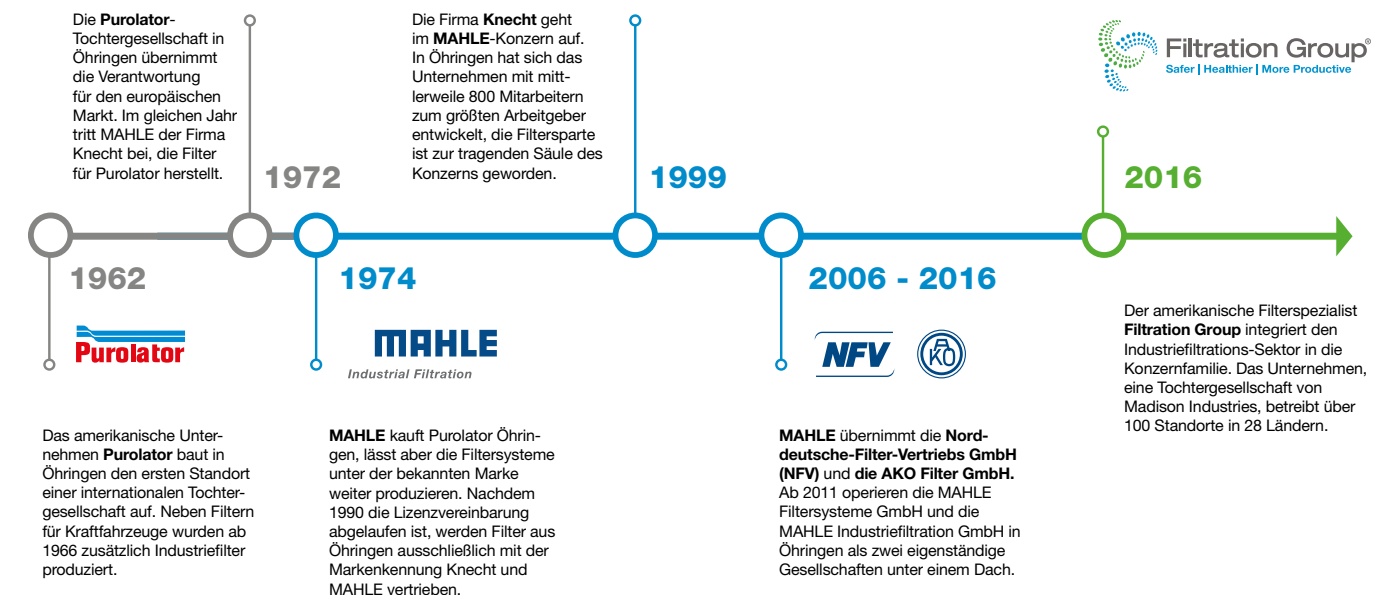

BESTE ERGEBNISSE KOMMEN HIER GANZ AUTOMATISCH

Ein breites Produktportfolio, fachliche Expertise aus jahrzehntelanger Erfahrung und der bewährte Einsatz in der Praxis machen Automatikfiltersysteme von Filtration Group Industrial Industrial zur ersten Wahl in zahlreichen Anwendungsbereichen. Die Vorteile kommen überall zum Tragen: Automatikfilter reinigen sich selbst, zeigen in der Kombination mit innovativen Filterelementen und -technologien hervorragende Wirkungsgrade und sind dank ihrer robusten Bauart auf Langlebigkeit ausgelegt.

WASSERAUFBEREITUNG

Für einen verantwortungsvollen Umgang mit einer kostbaren Ressource



DER WIRTSCHAFTLICHE ERFOLG

eines Unternehmens hängt von Ressourcen ab. Dazu zählt der verantwortungsvolle Umgang mit Prozess- und Abwasser. Filtration Group Industrial hat passende Filterlösungen für die Reinigung des Wassers, das dem Produktionsablauf als Prozess-, Kühl-, Betriebs- oder Löschwasser zugeführt wird und des Abwassers, das in die Kanalisation, in oberirdische Gewässer oder in Küstengewässer abgeleitet werden soll. Hier setzt die Europäische Wasserrichtlinie strenge Zielwerte für die Qualität des gereinigten Brauchwassers, deren Einhaltung FGI Produkte zuverlässig sicherstellen. Die verschiedenen Rückspülfilter sorgen sowohl für stabile und damit kosteneffiziente Produktionsabläufe als auch für eine positive Umweltbilanz und ermöglichen einen sparsamen Einsatz der ökologisch und ökonomisch wertvollen Ressource.



Rückspülfilter
AF 8

CHEMISCHE INDUSTRIE

INDUSTRIELLE LEBENSMITTELVERARBEITUNG

Für höchste Effizienz unter erschwererten Bedingungen

In der chemischen Industrie und bei der industriellen Herstellung und Verarbeitung von Lebensmitteln gelten strenge Umwelt- und Sicherheitsvorschriften. Eine verlässliche und leistungsstarke Filtration schafft die Voraussetzung für eine sowohl normenkonforme als auch gewinnbringende Produktion.



CHEMISCHE INDUSTRIE

FGI Kantenspaltfilter reinigen Rohstoffe wie z.B. Isocyanat oder Polyol vor dem Eintrag in Reaktionsgussmaschinen oder Schäumenanlagen und schützen so Düsen, Mischköpfe und Beschichtungsmaschinen nachhaltig vor Verunreinigungen. Die effizienten Automatikfiltersysteme sind robust gebaut und reinigen sich selbst. Auf diese Weise muss der Produktionsprozess nicht wegen eines Filterwechsels gestoppt werden und die Mitarbeiter kommen nicht in Kontakt mit gesundheitsschädlichen Substanzen.

GANZ KONKRET:

- Design für hohe Temperaturen (bis 400 Grad Celsius)
- Ausführung für Ex-Schutz-Zonen und Zertifizierung ATEX 2014 / 34 / EU
- Auslegung gemäß DGRL, EN13445 und ASME
- Filtration von hochviskosen Medien bis 200.000 mm²/s
- Abscheidung und Homogenisierung von gelartigen Partikeln

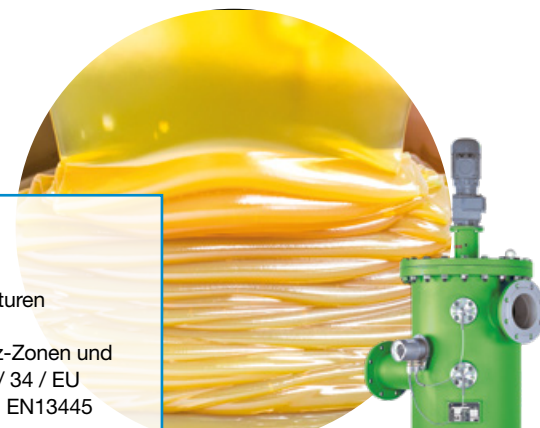

Rückspülfilter
AF 74S



GANZ KONKRET:

- Design für hohe Temperaturen
- Bescheinigung nach EN1935
- FDA-konforme Kunststoffbauteile



INDUSTRIELLE LEBENSMITTELVERARBEITUNG

Automatikfilter von Filtration Group Industrial stellen sicher, dass Lebensmittel frei von Fremdpartikeln sind. Zudem halten sie Vorratstanks und Maschinenkomponenten sauber. Bei der Filtration von Honig, Schokolade oder Miscella erzielen die FGI Filtersysteme schon bei niedrigen Temperaturen hervorragende Abscheideraten. Auch große Hitze schränkt die Leistungsfähigkeit der FGI Automatikfilter nicht ein: Hochtemperaturlösungen der Filter scheiden zum Beispiel an großen Frittieranlagen Panade-Partikel aus dem Frittieröl ab. Auf diese Weise kann es öfter eingesetzt werden.



METALLVERARBEITUNG
INDUSTRIELLE TEILEREINIGUNG
KÜHLSCHMIERSTOFFAUFBEREITUNG

Für hohe Produkt- und Produktionsstandards



METALLVERARBEITUNG

In der metallverarbeitenden Industrie gewährleisten saubere Schneidemulsionen, Schleiföle und Kühlschmierstoffe einen reibungslosen Produktionsablauf. Sie minimieren den Verschleiß teurer Präzisionsmaschinen und tragen entscheidend zur Oberflächengüte der hergestellten Produkte bei. Mit kompletten Systemen und Filtermodulen stellt Filtration Group Industrial adäquate Lösungen für jeden Anwendungsbereich zur Verfügung – von robusten Siebkorbfiltern zur Abscheidung grober Verunreinigungen bis hin zu Rückspülfiltern für die Feinfiltration von Kühlschmierstoffen in Bearbeitungsprozessen mit innerer Kühlmittelzufuhr.

INDUSTRIELLE TEILEREINIGUNG

Bei der industriellen Teilereinigung stellen FGI Filter und Filtermedien die Einhaltung der exakt definierten Restschmutz- und Restpartikelwerte für die Werkstücke sicher, indem sie die Prozessflüssigkeiten effizient reinigen. Das schützt gleichzeitig die teuren Anlagen vor Verschmutzung, gewährleistet eine lange Verfügbarkeit der Reinigungsmedien und leistet einen wichtigen Beitrag zur Betriebssicherheit und zum Schutz der Umwelt.

KÜHLSCHMIERSTOFFAUFBEREITUNG

Während Siebkorbfilter gröbere Verschmutzungen verhindern, scheiden Automatikfilter auch kleine Partikel aus den Kühlschmierstoffen ab. Beim Einsatz in Endwäschern oder Entgratanlagen erzielen sie hervorragende Reinigungsergebnisse. Das Portfolio an praxiserprobten Produkten ergänzen Beutelfilter und Kerzenfilterelemente für die anspruchsvolle Feinfiltration.



Rückspülfilter
AF 113G

MARINE- UND INDUSTRIEMOTOREN

Für volle Motorenkraft in der Industrie und auf hoher See



MIT DER SAUBEREN FILTRATION VON SCHMIER- UND KRAFTSTOFFEN verlängern FGI Anlagen die Wartungsintervalle sowie die Laufleistung und die Lebensdauer von Großmotoren in Industrieanlagen und Schiffen. Zudem begünstigt die effiziente Abscheidung von Schadstoffen einen umweltverträglicheren Betrieb der Großmotoren.

FGI Kraftstoffaufbereitungsanlagen reduzieren den Anteil des Restwassers im Brennstoff auf ein Minimum und verhindern so unter anderem, dass Motorenkomponenten rosten. Auch beim Schmieröl hat der Reinheitsgrad entscheidenden Einfluss auf die Leistungsfähigkeit und Zuverlässigkeit von Großmotoren. Ölpflegesysteme filtern Fest- und Schwebstoffteilchen, Sediment, Rost und Wasser aus den Schmierstoffen und schützen so die Maschinenkomponenten nachhaltig.

Das große Produktportfolio und die modulare Bauweise der Filtersysteme stellen sicher, dass es für jeden Motor und jede Anforderung die passende Filtrationslösung gibt.

GANZ KONKRET:

- Typenzulassungen (zum Beispiel DNV GL)
- Design für hohe Temperaturen
- Robustes Design
- Hochwertige Korrosionsschutzsysteme für jede Anwendung
- Lange Wartungsintervalle ohne Verbrauchsmaterialien
- On-Ship-Service auf Anfrage

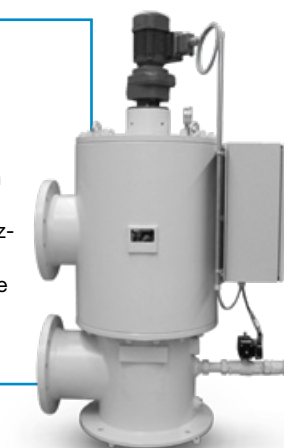

Rückspülfilter
R8 40 II



KANTENSPALTFILTER

DER ROBUSTE ABRÄUMER WO'S ZÄH LÄUFT

OB HONIG, PASTEN ODER GELARTIGE

SUBSTANZEN: Überall dort, wo im Produktionsprozess hochviskose Flüssigkeiten oder Pasten verarbeitet werden, ist der FGI Kantenspaltfilter das Mittel der Wahl, um unerwünschte Partikel sauber abzuscheiden. Seine robuste Bauweise mit Filterelementen aus Dreikant-Edelstahldraht prädestiniert diesen Automatikfilter für den Einsatz in Anwendungen mit hohem Partikeleintrag und Volumenströmen bis 900 m³/h. Der Partikelaustrag kann individuell geregelt werden. Mit verfügbaren Spaltweiten zwischen 30 und 2.000 µm deckt das Sortiment von Filtration Group Industrial ein breites Einsatzspektrum ab. Neben der Aufbereitung und Homogenisierung von hochviskosen Flüssigkeiten und Pasten haben sich FGI Kantenspaltfilter auch bei der Filtration von Prozesswasser bewährt, das mit groben Partikeln verunreinigt ist. Sowohl in der Variante mit Gussgehäuse als auch in der geschweißten Ausführung hält der Kantenspaltfilter sogar hohem Betriebsdruck stand.

FGI Kantenspaltfilter können spezifisch den Anforderungen jedes Einsatzszenarios angepasst werden.

GANZ KONKRET:

Zusatzoptionen:

- Mit integriertem Vorabscheider für grobe Partikel und Fremdkörper
- Mit spezifischen Zulauf- und Ablaufanschlüssen
- Mit zusätzlichem Mantel für Heißdampf oder -flüssigkeit
- Mit Wellenabdichtung (für den Einsatz auf Schiffen)
- FGI Servicetechniker unterstützen Sie an Land und auf hoher See
- Zertifizierung namhafter Schiffsklassifizierungsgesellschaften wie Germanischer Lloyd
- Für Ex-Schutzonen als Ausführungen mit der Zertifizierung ATEX 2014/34/EU

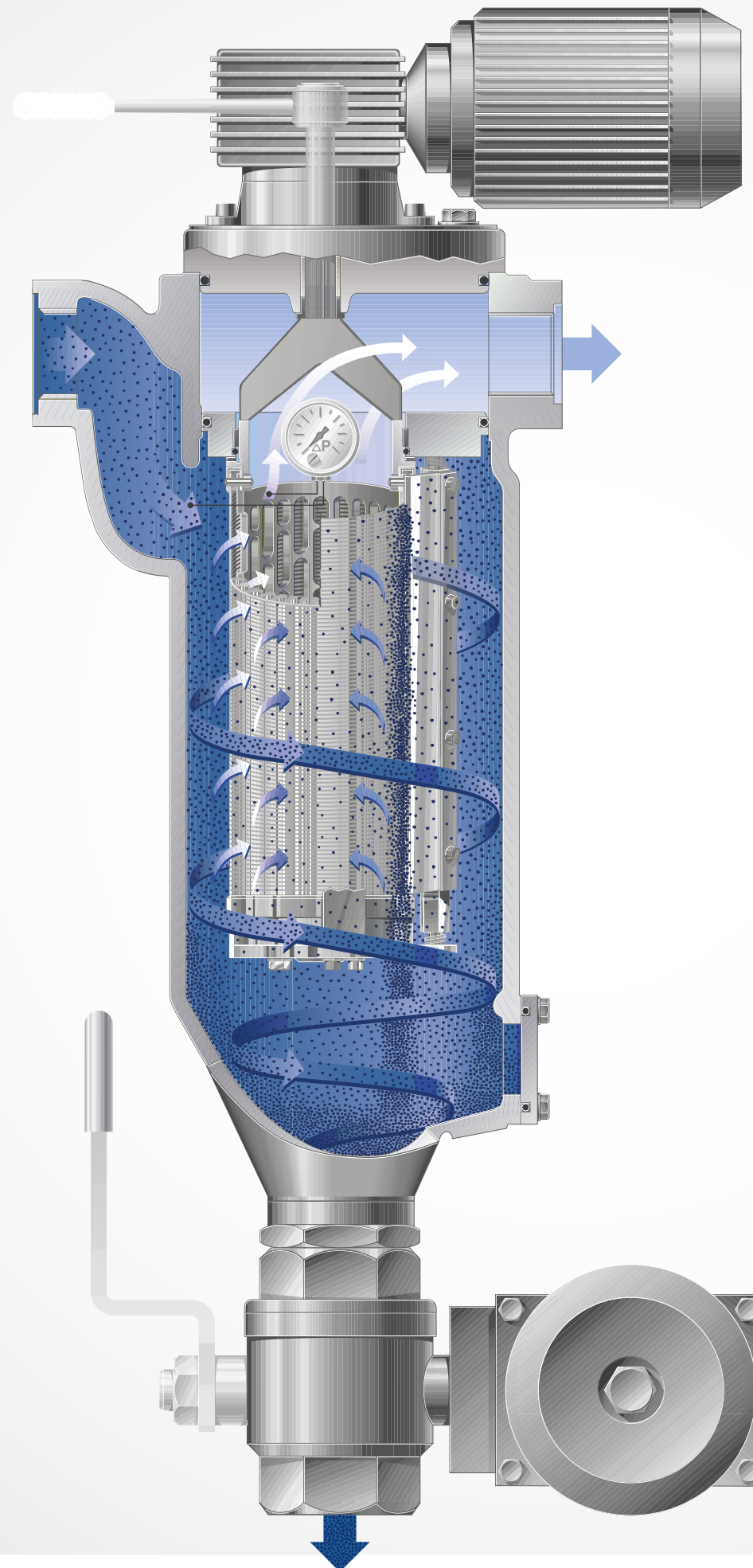

FUNKTIONSWEISE:

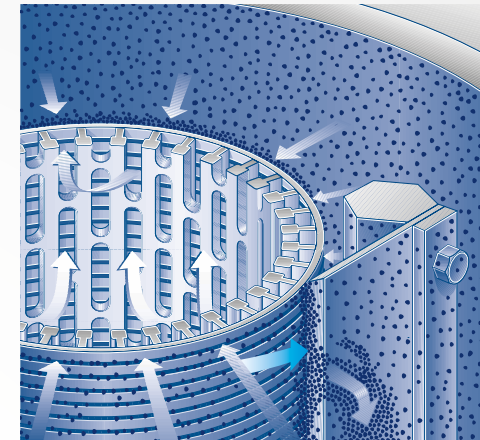

Die Substanz, die filtriert werden soll, durchfließt den Filter gleichmäßig von außen nach innen. Dabei sammeln sich Partikel oder Fremdstoffe an der Außenseite des rotierenden Filterelements. Mit einem federnd gelagerten Abstreifer werden sie von der Oberfläche abgehoben und sinken in einen Sammelkonus, der über ein Ablassventil entleert wird.

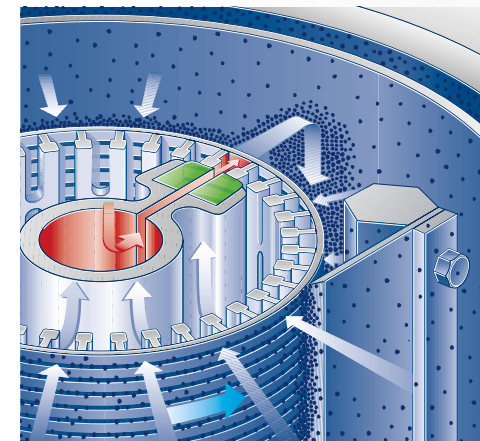

Das Modell AF 15x kombiniert die Funktionsweise des Kantenspaltfilters mit der eines Rückspülfilters und verstärkt damit die Abreinigungsleistung. An einem Segment an der Innenseite des Filters löst ein externes Druckmedium zusätzlich hartnäckige Fremdpartikel, die sich an der Außenwand des Filterelements angesammelt haben. Das Medium wird zurückgespült, die Partikel abgestreift.



Kantenspaltfilter
AF 72



Kantenspaltfilter
AF 73



Kantenspaltfilter
AF 71

RÜCKSPÜLFILTER

DER VERLÄSSLICHE SAUBERMACHER

VOLLE FILTRATIONSLEISTUNG BEI GLEICHZEITIGER REINIGUNG:

Das zentrale Funktionsmerkmal des FGI Rückspülfilters ist sein stärkstes Verkaufsargument. Denn wo er seine Arbeit erledigt, kann ihn nichts stoppen. Die Selbstreinigungsfunktion, die entweder über den Eigendruck im System oder ein Fremddruckmedium gesteuert wird, ermöglicht einen dauerhaften Einsatz in verschiedenen Anwendungsbereichen. Seine stabile Konstruktion aus hochwertigen Materialien, die kaum verschleißt, garantiert eine lange Lebensdauer und geringe Wartungskosten und macht den Filter unempfindlich gegenüber groben Partikeln und Fremdkörpern. Dank der modularen Bauweise passt sich der Filter jeglichen räumlichen Gegebenheiten an.

Mit ihrer Funktion und Bauweise eignen sich Rückspülfilter von Filtration Group Industrial für die Feinst- und Polzeifiltration von Kühlschmierstoffen sowie für die Feinfiltration zum Schutz von Hochdruck-Innenkühlmittelfuhr an Werkzeugmaschinen. Außerdem haben sie sich bei der Prozess- und Abwasseraufbereitung sowie bei der Abscheidung von weichen und gelartigen Partikeln zum Beispiel in der chemischen Industrie oder bei der industriellen Lebensmittelverarbeitung bewährt. In speziellen Ausführungen spielen sie darüber hinaus bei Sonderanwendungen aller Art ihre Qualitäten aus. Zusatzoptionen beinhalten zum Beispiel eine Kombination mit einem federnd gelagerten Abstreifer, eine integrierte Vorabscheidung oder mit einer Zertifizierung für Ex-Schutzonen 1 und 2.

GANZ KONKRET:

- Sehr geringes Rückspülvolumen
- Hohe Rückspülfizienz aufgrund der Segment-Abreinigung
- Abreinigung ohne Filtratstromunterbrechung möglich
- Große Volumenströme bis 7.000 m³/h
- Filterfeinheiten von 10 - 3.000 µm
- Typenzulassungen (zum Beispiel DNV GL)
- Auslegung nach DRGL, AMSE, China Stamp u.a.
- Optional plissierte oder glattbespannte Filtermedien

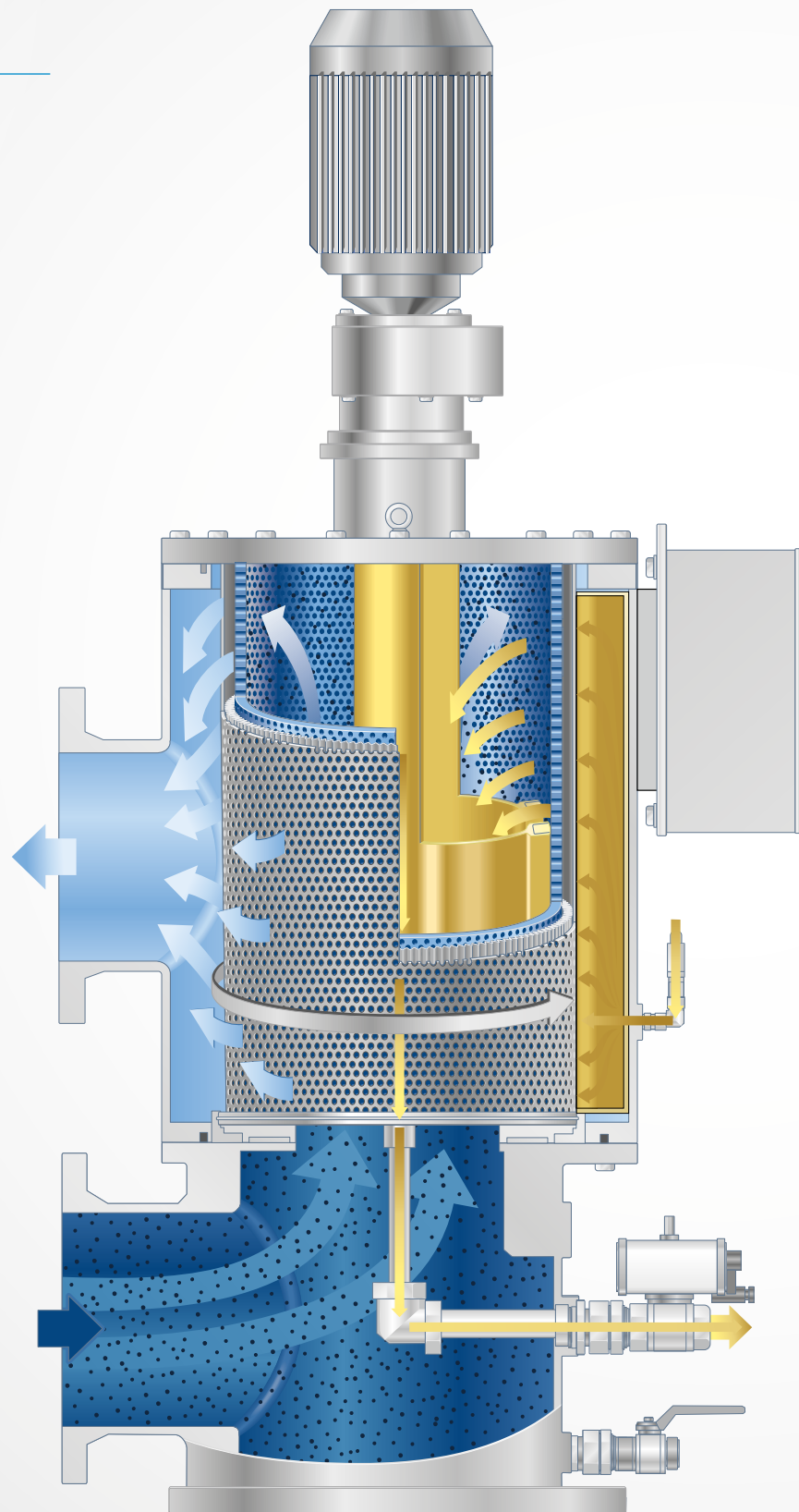

DER ANPASSUNGSFÄHIGE

Verschiedene Abreinigungsmethoden je nach Anwendungsbereich

SEGMENTABREINIGUNG MIT EIGENDRUCK

Durch die Rotation des Filtereinsatzes löst die Spüldüse Fremdstoffe und Schmutzpartikel segmentweise ab. Die Rückspülung mit dem Filtrat wird durch einen Betriebsüberdruck an der Austrittsseite ausgelöst.

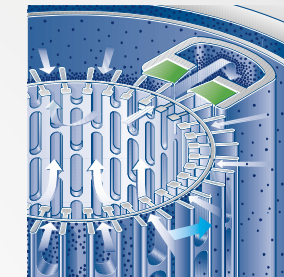

SEGMENTABREINIGUNG MIT FREMDDRUCK

In dieser Version löst ein externes Druckmedium die Rückspülung aus. Der Filtereinsatz wird auch hier Segment für Segment von Schmutz- und Fremdpartikeln befreit, indem er 400 Grad um die Spüldüse rotiert.

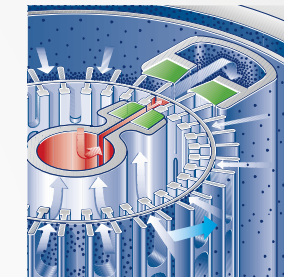

SEGMENTABREINIGUNG MIT FREMDDRUCK UND VORABSCHIEDUNG

Ein externes Druckmedium löst die Rückspülung aus, mit der hartnäckige Partikel aus dem Filterelement gelöst werden. Grobe Teilchen werden mit dem Vorabscheider abgereinigt und über ein Ablassventil aus dem Sammelkonus entfernt.

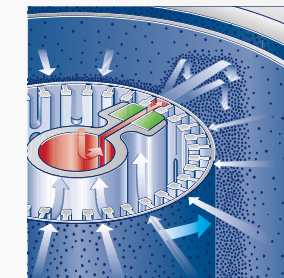

Rückspülfilter AF 173 G

DER UNIVERSELLE

Effiziente Reinigung bei geringem Platzbedarf

Die Substanz, die filtriert werden soll, fließt über den Eintrittsstutzen von unten in den Filtereinsatz. Dieser wird von innen nach außen durchströmt, die Schmutzpartikel oder Fremdkörper sammeln sich auf der Innenseite des Filtergewebes an. Das gereinigte Medium fließt über den Austrittsstutzen ab. Mit zunehmender Verschmutzung steigt der Differenzdruck zwischen Ein- und Austritt. Erreicht er einen bestimmten Wert, der von der Filterfeinheit und dem zu filtrierenden Medium abhängt, öffnet sich das Spülventil. Gleichzeitig lässt der eingebaute Motor, je nach Ausführung des Filters, den Filtereinsatz oder die Spüldüse rotieren. Die Druckdifferenz zwischen dem Filteraustritt und der Spüleleitung löst eine Sogwirkung aus. Dadurch strömt eine geringe Menge des gereinigten Mediums zurück durch das Filtergewebe und löst dort Schmutzpartikel ab. Diese werden mit der Rückspülflüssigkeit ausgetragen. Da immer nur das Segment gereinigt wird, auf das die Spüldüse gerichtet ist, steht die restliche Filterfläche weiterhin für die Filtration zur Verfügung.

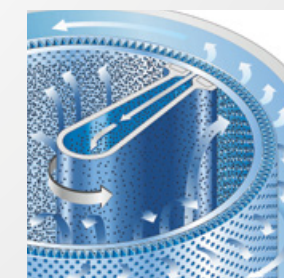
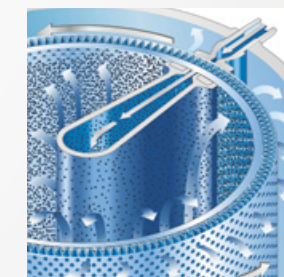

Rückspülfilter AF 8



KERZENFILTER

DER KERZENHOHE FAVORIT BEI DER HIGH-END-FILTRATION

DER INNOVATIVE MATERIALAUFBAU UND DIE SPEZIELLE BAUART prädestinieren FGI High-End-Kerzenfilter für die Filtration alkalischer, neutraler und saurer Waschmedien, die bei der industriellen Teilereinigung verwendet werden. Dass sie deutlich mehr Schmutz aufnehmen als herkömmliche Filter, resultiert in erster Linie aus dem einzigartigen Aufbau aus mehrlagigen Glasfasermitteln, die in einem Faltenstern um den zylindrischen Filtereinsatz herum angeordnet sind. Für Stabilität und enorme Druckresistenz sorgt ein Edeltstahlgewebe, das beidseitig in das plissierte Filtermedium eingefaltet wird. Das Glasfasergewebe wird von außen nach innen feiner. Auch das wirkt sich positiv auf die

Schmutzaufnahmekapazität aus. Zudem ist Glasfaser thermisch und chemisch beständiger als Kunststoff. Die Filtrerrückhalterate ist nach ISO 16889 definiert.

FGI High-End-Kerzenfilter vereinen mehrere Vorteile in einem einzigen Produkt: Sie stellen eine gleichbleibende Sauberkeit der Waschmedien über die gesamte Betriebszeit hinweg sicher, nehmen viel Schmutz auf und halten bis zum Schluss die definierte Filterleistung auf einem konstant hohen Niveau. Da sie gleichzeitig mit langen Standzeiten aufwarten, überzeugen FGI High-End-Filter mit einem hervorragenden Preis-Leistungs-Verhältnis.

SIEBKORBFILTER

EINFACH UND DOCH VIELSEITIG

IN VIELEN ANWENDUNGSBEREICHEN in der Industrie und der Schifffahrt sind FGI Siebkorbfilter das Mittel der Wahl, um Flüssigkeiten zuverlässig aufzubereiten. Das Filterelement besteht aus Metall und kann ohne Probleme mit einem Hochdruckreiniger gesäubert werden. FGI Siebkorbfilter gibt es in vielen verschiedenen Ausführungen als Einfach- oder, für den Einsatz ohne Betriebsunterbrechung, als Umschaltfilter. Ihre robuste Bauart macht sie unempfindlich gegen Druckschwankungen. Sie erreichen eine Differenzdruckfestigkeit bis 5 bar.

Die zu filtrierende Flüssigkeit durchströmt das Siebkorbfilterelement von innen nach außen. Schmutzpartikel und Fremdkörper sammeln sich an der Innenseite des Filterelements an. Ist ein bestimmter Verschmutzungsgrad erreicht, wird der Filtereinsatz bei der Einfach-Variante entnommen und gereinigt. Beim Umschaltfilter muss für den Filterwechsel der Betriebsablauf nicht gestoppt werden, weil der zweite Filter die Arbeit übernimmt. Der Mitarbeiter legt dazu einfach nur einen Hebel um und kann dann den verschmutzten Filter zur Reinigung entnehmen.



Siebkorbfilter ES 46

Siebkorbfilter EG 3



Siebkorbfilter UG 54 TNG

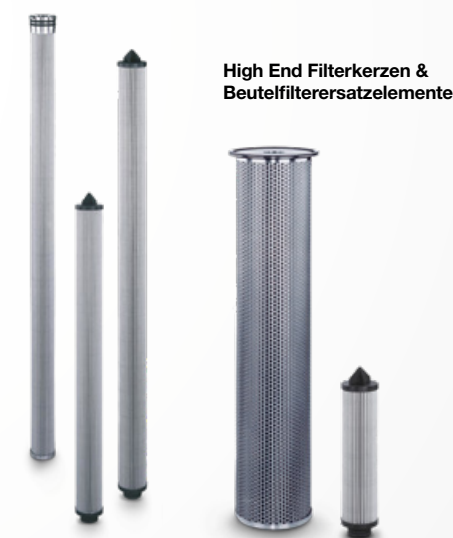

High End Filterkerzen & Beutelfiltersatzelemente

- 1 Edelstahl-Stützgewebe
- 2 Schutzvlies
- 3 Feines Glasfasergewebe
- 4 Mittleres Glasfasergewebe
- 5 Grobes Glasfasergewebe
- 6 Schutzvlies
- 7 Edelstahl-Stützgewebe

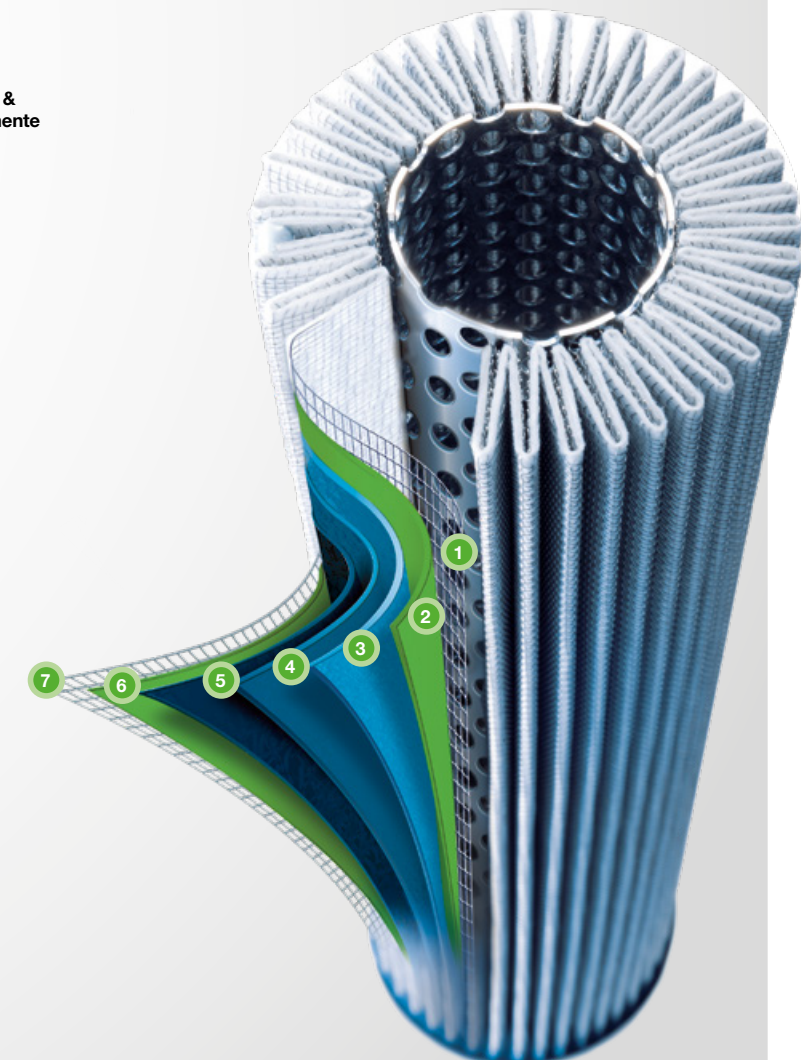

ALLES AUS EINER HAND

IM LIEFERUMFANG ENTHALTEN: UNSER ANTRIEB, SIE ZU BEGEISTERN



APPLIKATIONS-MANAGEMENT

Mit uns sind Sie gut beraten

Unser Beratungs- und Engineering-Service stellt sicher, dass bei Ihnen ein Filtersystem eingebaut wird, das exakt den Anforderungen der entsprechenden Anwendung entspricht. Nach einer Analyse der Problemstellung und der Ermittlung der Auslegungsparameter geben wir eine Empfehlung für die optimale Systemlösung. Unsere Experten übernehmen für Sie das Projektmanagement sowie die ingenieurtechnische Projektbetreuung. Und um ganz sicherzugehen, dass Filtersysteme und -elemente passen, stellen wir Ihnen auch gerne einen Testfilter zur Verfügung, um die Leistungsfähigkeit perfekt auf den Bedarf abzustimmen.



SERVICE

Wir bleiben an Ihrer Seite

Die Servicetechniker von Filtration Group Industrial unterstützen Sie weltweit beim Einbau und bei der Inbetriebnahme der Filtersysteme und Separatoren. Für den Einsatz auf hoher See kommen sogar eigens geschulte Spezialisten an Bord, die mit den Anforderungen auf Schiffen bestens vertraut sind. Zum grenzenlosen Service-Paket gehören die Wartung, Reparaturen, Elementewechsel sowie die Modernisierung und Nachrüstung der Anlagen. Selbstverständlich bearbeiten wir auch Reklamationen selbst und stehen Ihnen mit Rat und Tat bei der Optimierung Ihrer Filtersysteme zur Seite.



SCHULUNG

Wir machen Sie auf den Punkt fit

Die richtige Handhabung von Filtersystemen ist eine wichtige Voraussetzung für die optimale Funktionalität einer Anlage. Deshalb sollte jemand ans Werk gehen, der sich auskennt. Das kann entweder unser professionelles Service-Team sein oder Ihre eigenen Mitarbeiter, die wir in Schulungen gerne zu Experten für Ihre Filteranlagen machen.



LABOR

Wir liefern Ihnen Ergebnisse

In unserem Labor analysieren wir jedes Gemisch, das Sie uns als Probe zukommen lassen. Ob Kraftstoff, Rohöl oder Bilgewasser: Unsere Prüfergebnisse liefern verlässliche Eckdaten, nach denen Sie die Auslegung Ihrer Filtersysteme und Anlagen ausrichten können. Selbstverständlich unterstützen wir Sie auch gerne bei der Auswahl der adäquaten Filtersysteme und -elemente.

REFERENZEN

GUT GELÖST

„ Perfekt passende Lösung für PVC-Pasten

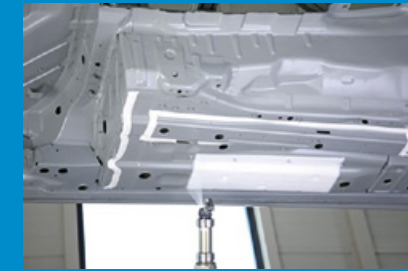

Mit seinen vielfältigen Eigenschaften zählt PVC zu den wichtigsten Kunststoffen, die in der Automobilindustrie verbaut werden. Als Material für den Unterbodenschutz zum Beispiel verhindern PVC-Platisole, dass ein Auto nach unten durchrostet. Damit PVC das Fahrzeug optimal schützt und gleichzeitig den hohen optischen Anforderungen der Lackiererei gerecht zu werden, muss die Filtration der PVC-Medien fein eingestellt werden.

Für die Filtration und Homogenisierung von hochviskosen PVC-Pasten lieferte das Team von Filtration Group Industrial zunächst mehrere Testfilter, um die richtige Filterfeinheit zu definieren. Entscheidend dabei war, dass

alle schädlichen Partikel und Agglomerate herausgefiltert, die relevanten Additive und Schutzbestandteile aber im flüssigen PVC zurückbehalten wurden. Der Kantenspalfilter AF 71 H mit einer Filterfeinheit von 250 µm lieferte die besten Ergebnisse für diese spezifische Anwendung. Der Kunde entschied sich für eine manuelle Variante, bei der das metallische Filterelement bei laufendem Prozess problemlos gereinigt werden kann. Im Vergleich zum vorher verwendeten Siebkorbfilter erwies sich der FGI Kantenspalfilter als gewinnbringende Investition. Der Kunde sparte sich die Kosten für Wechselfilter und den Dienstleister für die Filterreinigung. Auch auf lange Sicht geht die Rechnung auf: Dank der exakt eingestellten Abscheideleistung sinkt die Gefahr, dass abgelagerte Fremdstoffe den Prozessablauf einschränken oder gar Maschinen beschädigen.

„ Garant für eine angenehme Arbeitsatmosphäre

Der Einsatz von Kühlwassersystemen ist so vielfältig wie die Anforderungen an den adäquaten Filter. Im Laufe des Jahres fliegen verschiedene Fremdstoffe aus der Umgebungsluft in die offenen oder halb-offenen Kühltürme, von denen das Kühlwasser vor dem Eintritt in den Wärmetauscher gereinigt werden muss. Eine besondere Herausforderung stellt die Beschaffenheit und Menge der Fremdpartikel dar, die regional und je nach Jahreszeit unterschiedlich sind. Zur zuverlässigen Abscheidung des qualitativ und quantitativ schwankenden Partikeleintrags bedarf es eines leistungsfähigen und belastbaren Filtersystems.

Zur Kühlwasser-Filtration in der Klimaanlage des Bundeskanzleramtes setzte das Team von Filtration Group Industrial einen vollautomatischen Rückspülfilter mit Eigenmediumspülung des Typs R5-8 ein. Seine große Filterfläche und die hohe Rückspülenergie gewährleisten eine zuverlässige Filtration auch bei stark wechselndem Partikeleintrag. Er reinigt 150 m³ Wasser pro Stunde und braucht dafür nur eine vergleichsweise geringe Spülmenge. Damit stört er das hydraulische Gesamtsystem nicht. Dank seiner kompakten Bauweise benötigte der Filter nur wenig Platz und konnte problemlos in die Klimaanlage eingebaut werden. Jetzt ist der FGI Rückspülfilter einer der zuverlässigsten und genügsamsten Mitarbeiter – und trägt das ganze Jahr über dazu bei, dass die Politiker und Beamten einen kühlen Kopf bewahren.



WELTWEIT AN ÜBER 100 STANDORTEN IN 28 LÄNDERN



ADRESSEN

Filtration Group GmbH

Schleifbachweg 45
74613 Öhringen
Deutschland

Telefon: +49 7941 / 6466 - 0
Fax: +49 7941 / 6466 - 429
Email: industrial@filtrationgroup.com

Filtration Group GmbH

Tarpenring 13
22419 Hamburg
Deutschland

Telefon: +49 7941 / 6466-720
Email: separation@filtrationgroup.com

Filtration Group France

2 Place Gustave EIFEL IMMEUBLE DUBLIN
94563 Rungis
Frankreich

Telefon: +33 1 / 45 12 05 30
Fax: +33 1 / 46 87 58 68
Email: industrial.france@filtrationgroup.com

Filtration Group Srl.

Calea Stan Vidrighin 5A
Timisoara 300645
Rumänien

Telefon: +40 256 / 408 - 230
Email: industrial.romania@filtrationgroup.com

Filtration Group (Shanghai) Co. Ltd.

B 501, Hangyi Road 8
Fengxian District, Shanghai 201401
China

Telefon: +86 400 / 821 - 5175
Email: industrial.china@filtrationgroup.com

Weitere Infos zu unseren Produkten sowie einen lokalen Ansprechpartner aus unserem weltweiten Partnernetzwerk finden Sie auf unserer Website unter: industrial.filtrationgroup.com/de/locations

industrial.filtrationgroup.com