

## 6.40 Doppelscheibenbremsen Typ DSB

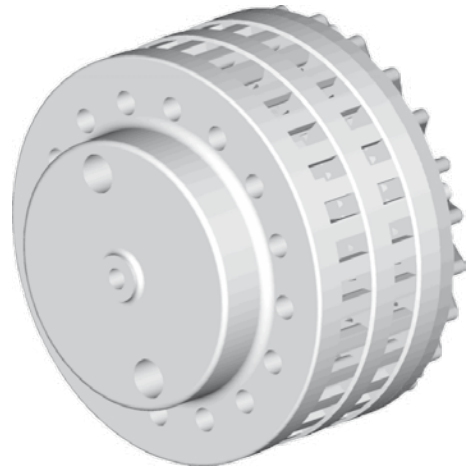

Doppelscheibenbremse manuell



Doppelscheibenbremse pneumatisch



Doppelscheibenbremse  
mit Membranzylinder I



Doppelscheibenbremse  
mit Membranzylinder II

	DSB			
	manuell	pneumatisch	Membran I	Membran II
<b>Typ 30-40 / A40 / P40</b>				
Leistung kW	0,6	0,6	0,6	0,6
max. Bremsmoment Nm	200	200	200	440
<b>Typ 40-50 / A50 / P50</b>				
Leistung kW	0,6	0,6	0,6	0,6
max. Bremsmoment Nm	200	200	200	440
<b>Typ 50-80 / A80</b>				
Leistung kW	0,6	0,6	0,6	0,6
max. Bremsmoment Nm	200	200	200	440

Alle Angaben bei 5 bar Druck

### Klapplager mit Doppelscheibenbremse manuell

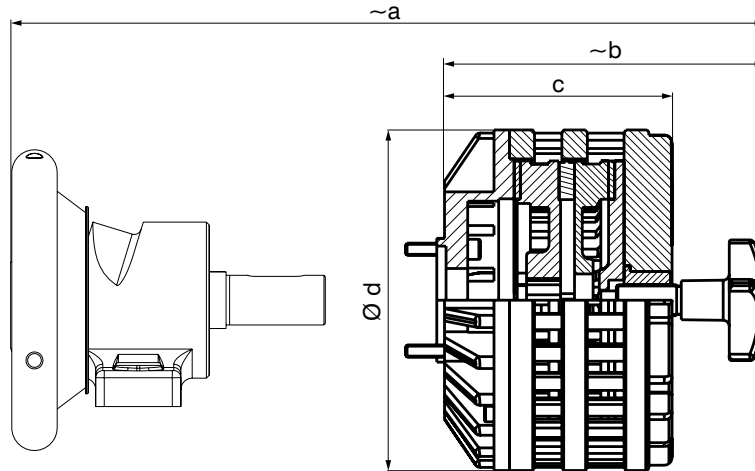

Lagerabbildung nur symbolisch

	a	b	c	d
<b>Klapplager 30-40 + DSB manuell</b>	352	215	147	220
<b>Klapplager 40-50 + DSB manuell</b>	403	215	147	220
<b>Klapplager 50-80 + DSB manuell</b>	472	215	147	220

Maßtabelle für Boschert Lager siehe Kapitel 2.30 - 2.50

### Klapplager mit Doppelscheibenbremse pneumatisch

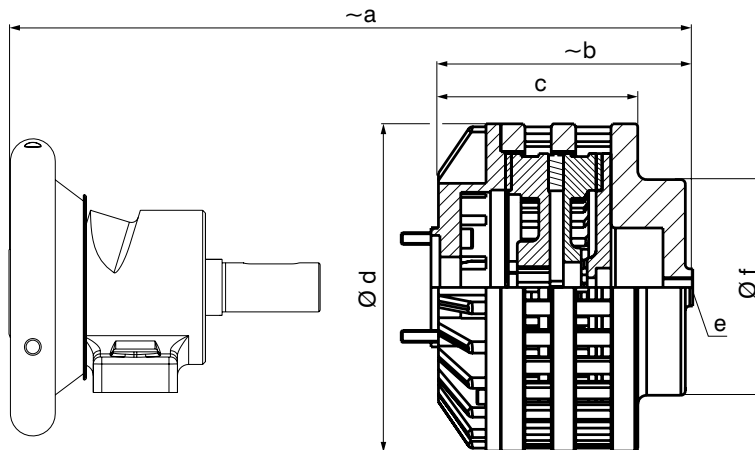

Lagerabbildung nur symbolisch

	a	b	c	d	e	f
<b>Klapplager 30-40 + DSB pneumatisch</b>	310	170	147	220	G 1/4	145
<b>Klapplager 40-50 + DSB pneumatisch</b>	361	170	147	220	G 1/4	145
<b>Klapplager 50-80 + DSB pneumatisch</b>	430	170	147	220	G 1/4	145

Maßtabelle für Boschert Lager siehe Kapitel 2.30 - 2.50

# DSB und Membranzylinder I / II

## Klapplager mit Doppelscheibenbremse und Membranzylinder I

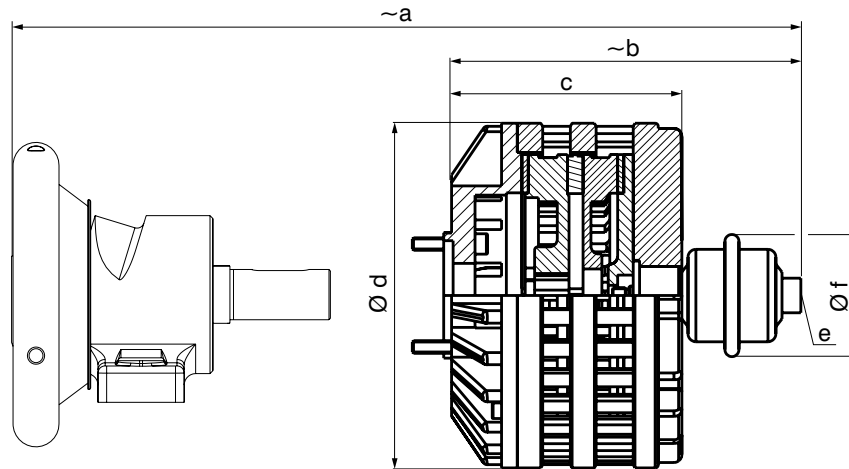

Lagerabbildung nur symbolisch

	a	b	c	d	e	f
<b>Klapplager 30-40 + DSB Membran I</b>	363	226	146	220	G 1/4	80
<b>Klapplager 40-50 + DSB Membran I</b>	414	226	146	220	G 1/4	80
<b>Klapplager 50-80 + DSB Membran I</b>	483	226	146	220	G 1/4	80

Maßtabelle für Boschert Lager siehe Kapitel 2.30 - 2.50

## Klapplager mit Doppelscheibenbremse und Membranzylinder II

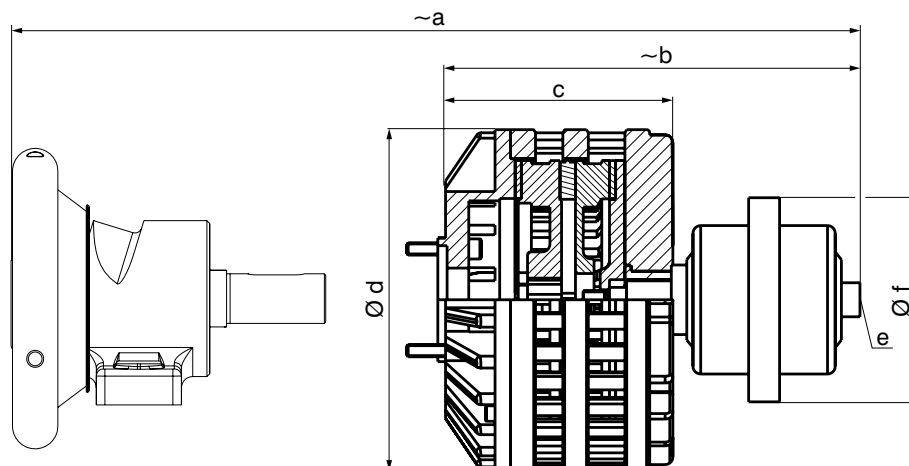

Lagerabbildung nur symbolisch

	a	b	c	d	e	f
<b>Klapplager 30-40 + DSB Membran II</b>	423	286	146	220	G 1/4	132
<b>Klapplager 40-50 + DSB Membran II</b>	474	286	146	220	G 1/4	132
<b>Klapplager 50-80 + DSB Membran II</b>	543	286	146	220	G 1/4	132

Maßtabelle für Boschert Lager siehe Kapitel 2.30 - 2.50

# Gesamtmass DSB mit Schiebe-, A- u. P-Lager

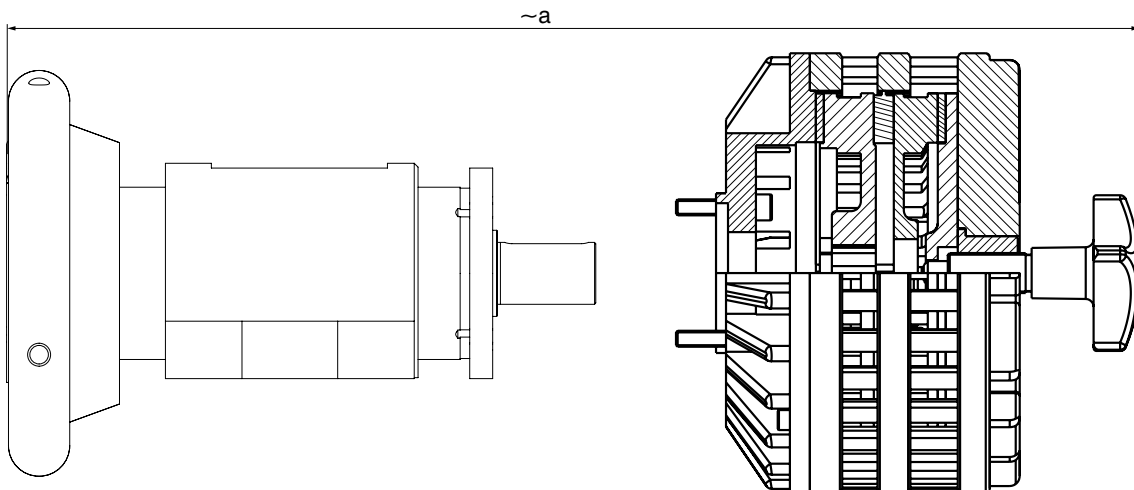

Bremsen- und Lagerabbildung nur symbolisch

Gesamtmass „a“  
für Boschert Schiebe-, A- und P-Lager (Flansch- u. Stehlager)

	DSB				Massblatt Lager
	manuell	pneumatisch	Membran I	Membran II	
<b>Massblatt Bremsen</b>	6.41	6.41	6.42	6.42	
<b>Schiebelager</b>					
<b>30-40</b>					
50 mm Schiebeweg	469	424	480	540	3.03 - 3.06
100 mm Schiebeweg	569	524	580	640	3.03 - 3.06
<b>40-50</b>					
50 mm Schiebeweg	472	430	485	546	3.03 - 3.06
100 mm Schiebeweg	572	530	585	646	3.03 - 3.06
<b>A-Lager</b>					
A40	365	325	375	435	4.21 - 4.22
A50	412	370	423	483	4.31 - 4.32
A80	492	450	503	563	4.41 - 4.42
<b>P-Lager</b>					
P40	432	390	438	495	4.61 - 4.62
P50	468	426	507	539	4.71 - 4.72

**6.43**

Mattenstrasse 1  
D-79541 Loerrach-Hauingen

infokl@boschert.de  
www.boschert.de

Tel.: +49 (0) 7621 / 9593 0  
Fax: +49 (0) 7621 / 5518 4

Technische Änderungen vorbehalten (b)

# DSB Leistungsdiagramm Typ 30-40 / 40-50 / 50-80

## DSB manuell

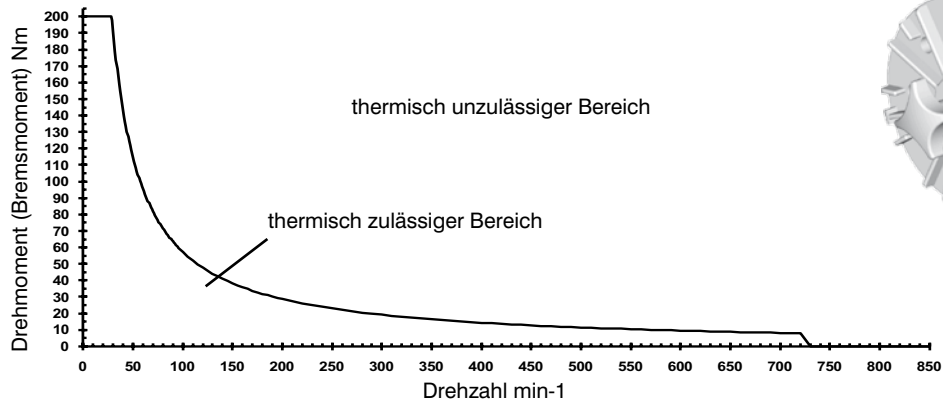

## DSB pneumatisch

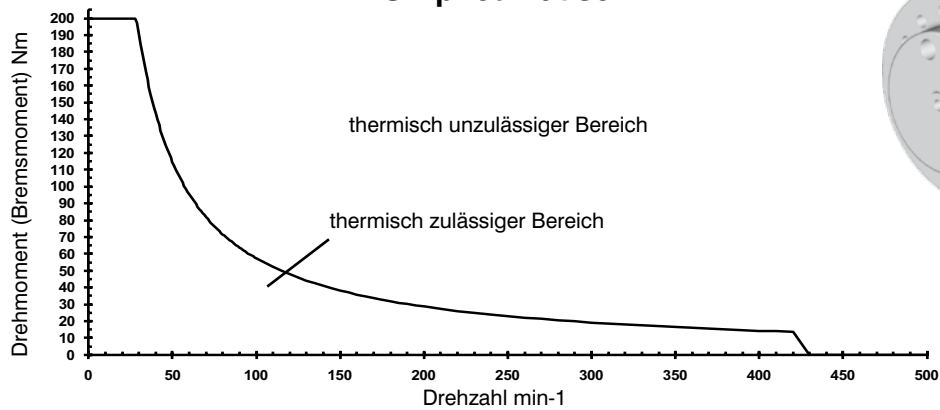

## DSB Membran I

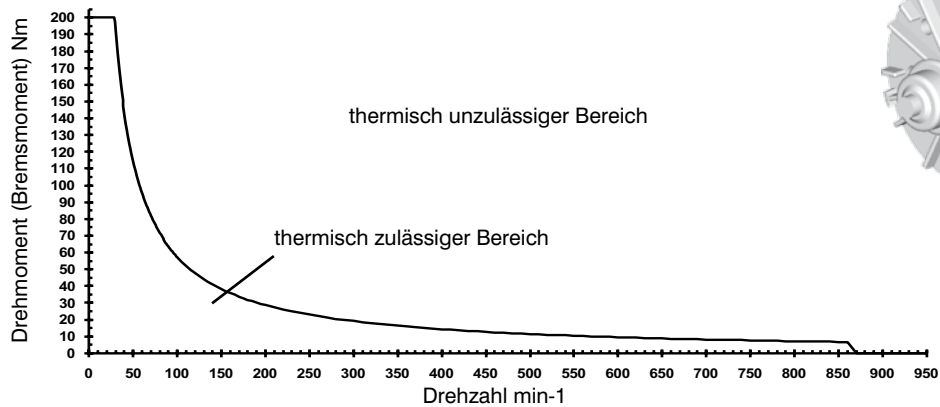

## DSB Membran II

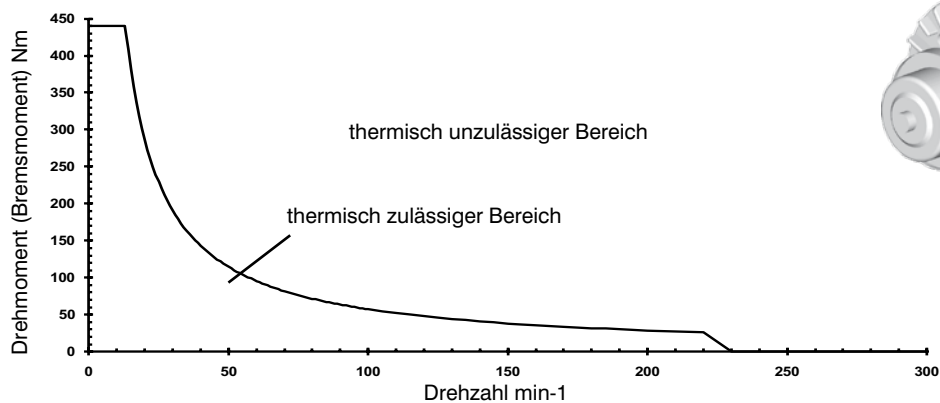

# DSB manuell Verschleißteile

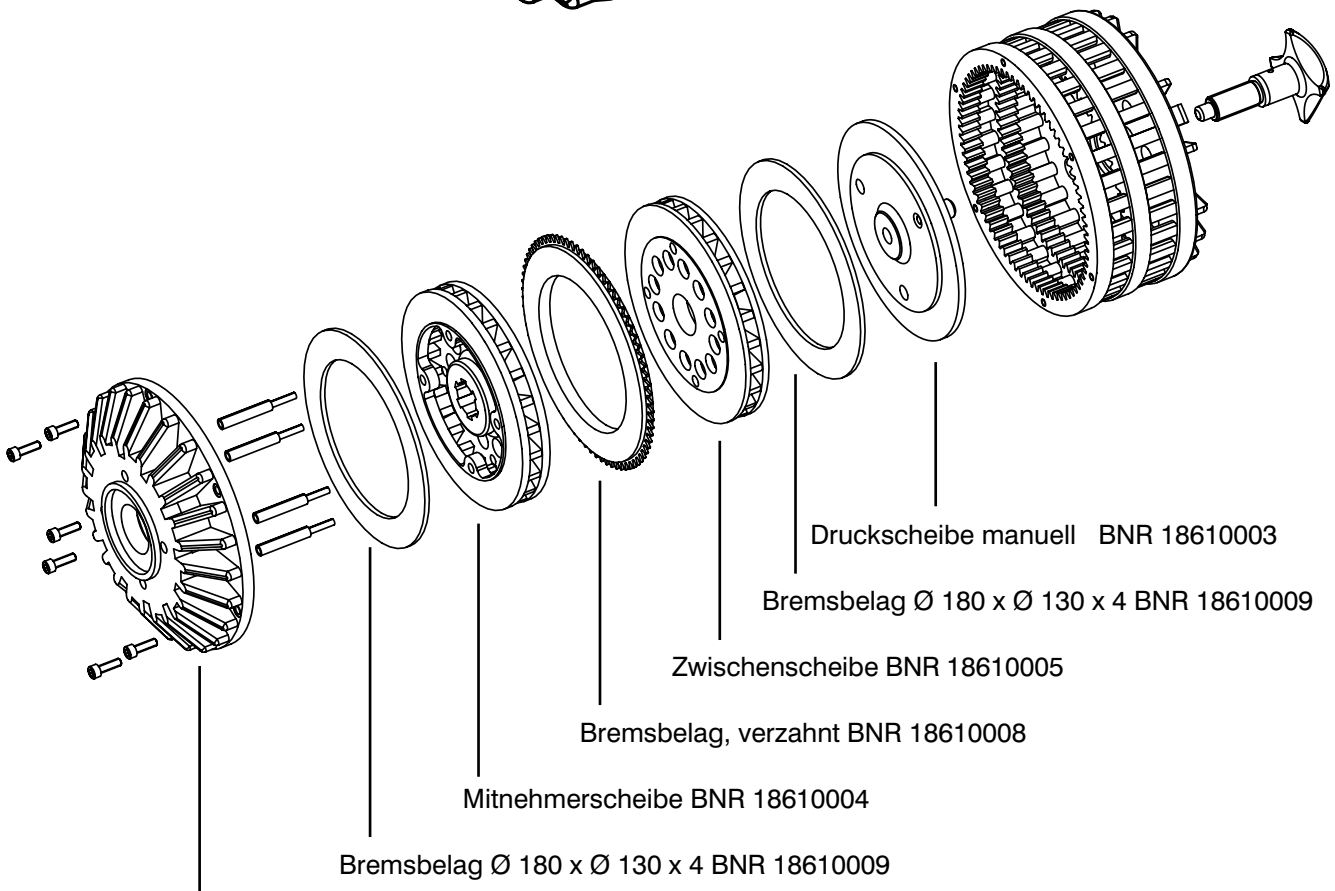
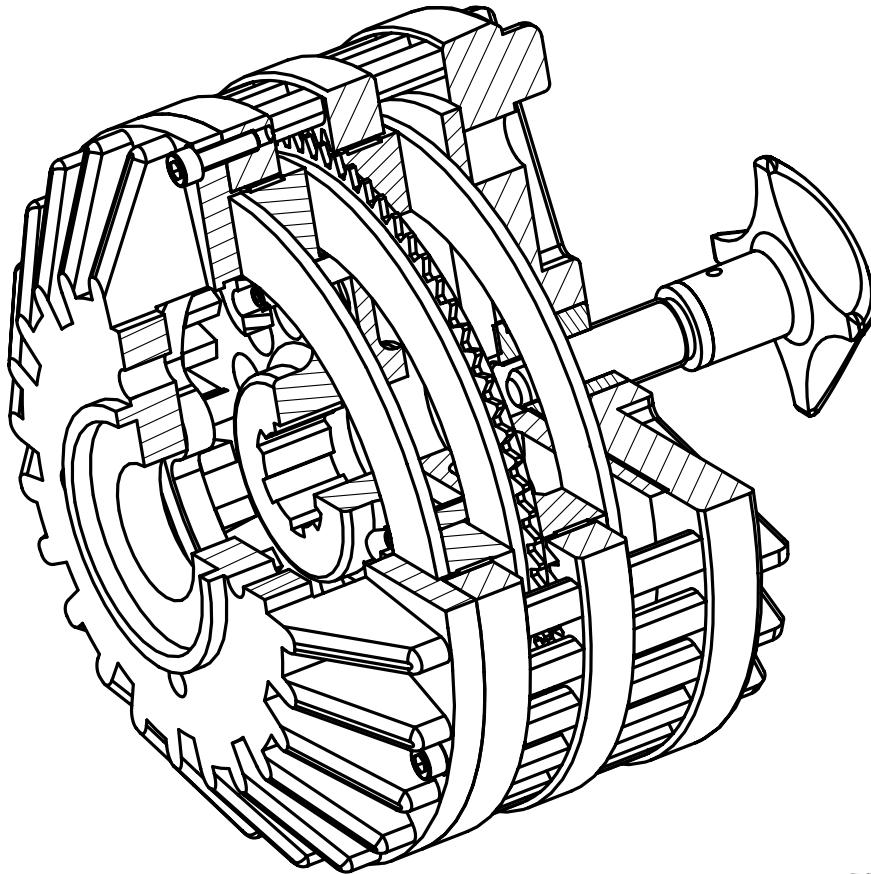

Druckscheibe manuell BNR 18610003

Bremsbelag Ø 180 x Ø 130 x 4 BNR 18610009

Zwischenscheibe BNR 18610005

Bremsbelag, verzahnt BNR 18610008

Mitnehmerscheibe BNR 18610004

Bremsbelag Ø 180 x Ø 130 x 4 BNR 18610009

Flanschscheibe Typ 30-40/40-50 BNR 18610001  
Typ 50-80 BNR 18610011

# DSB pneumatisch Verschleißteile

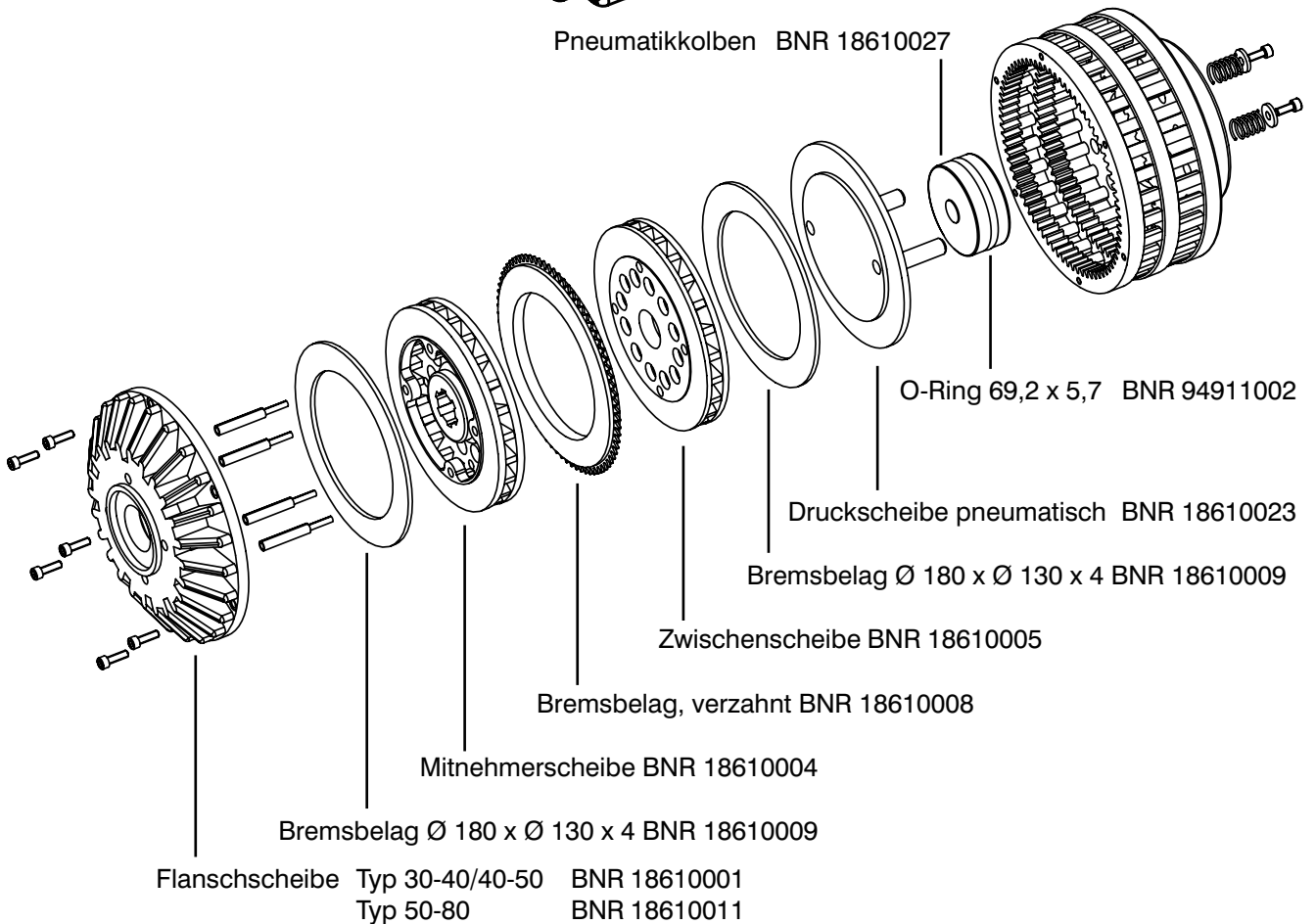
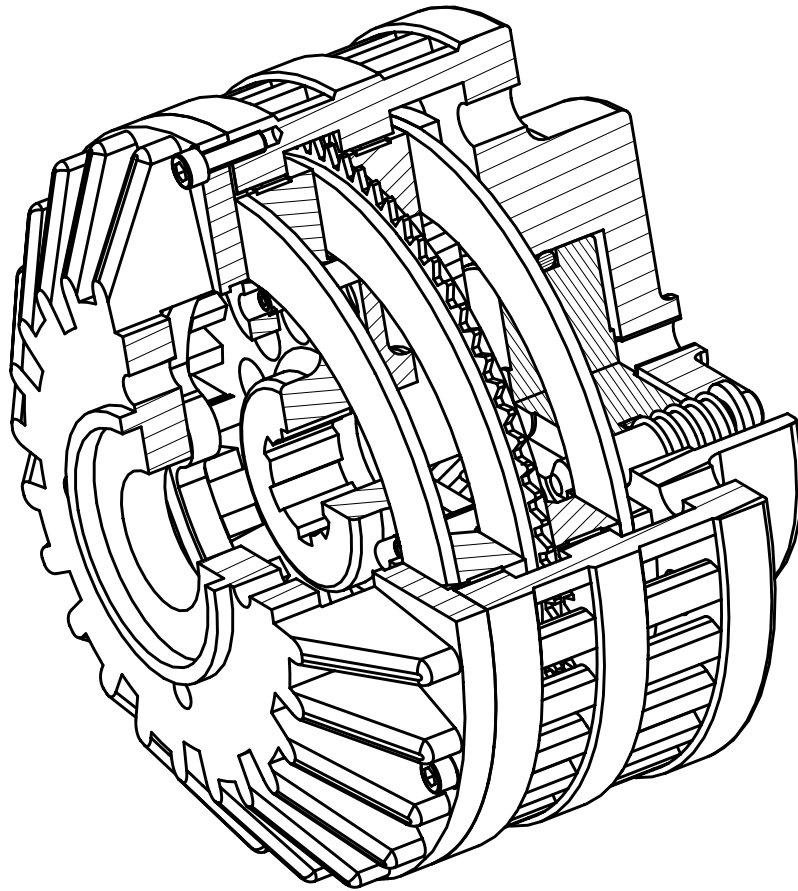

# DSB Membran I Verschleißteile

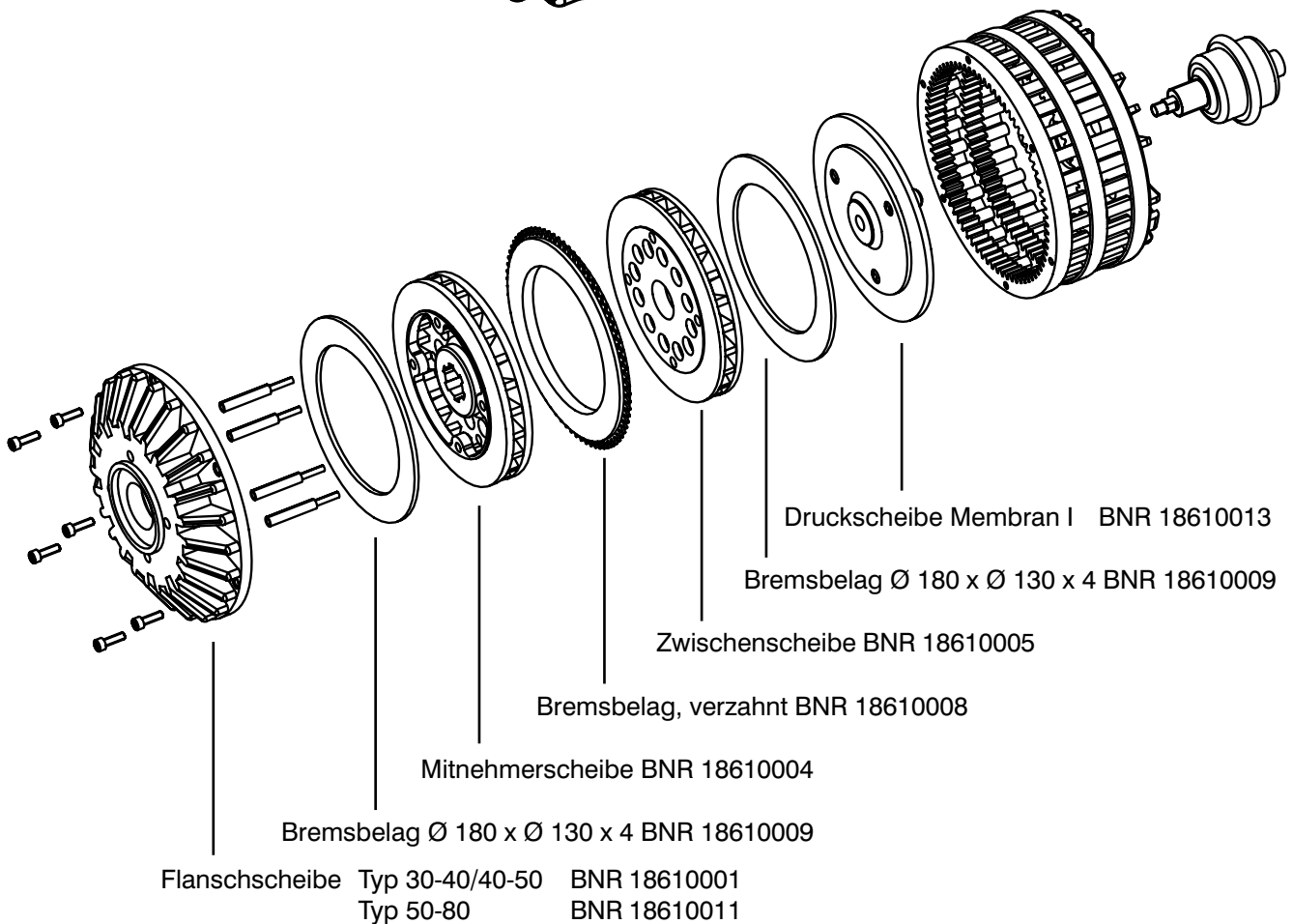
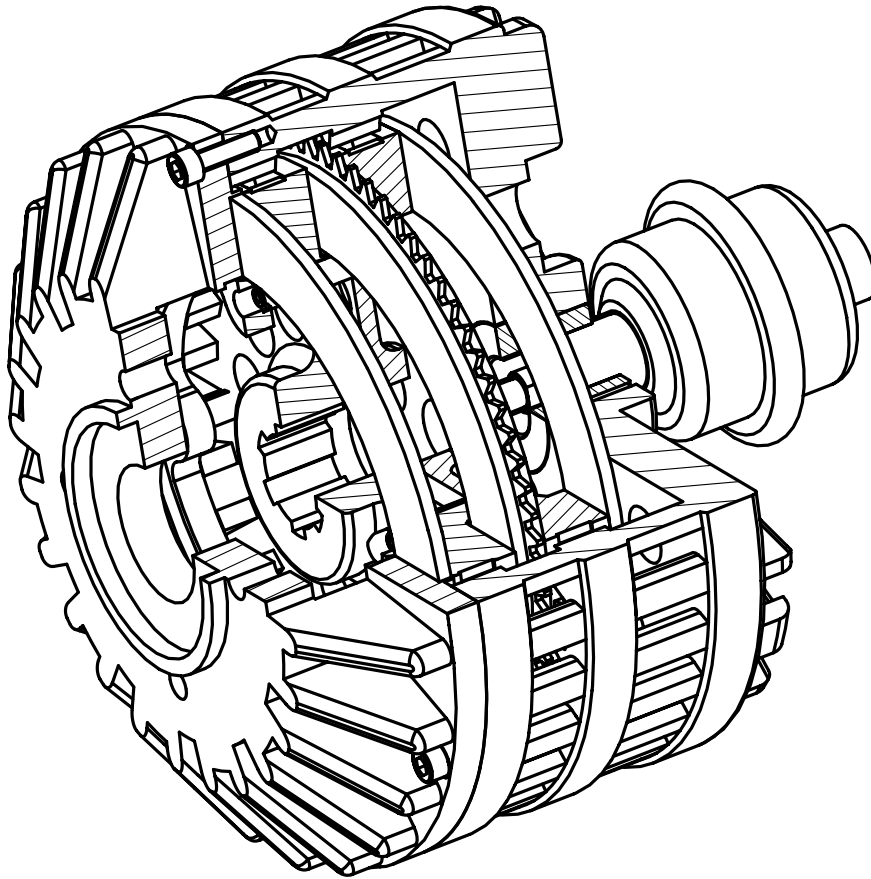

6.47

Mattenstrasse 1  
D-79541 Loerrach-Hauingen

infokl@boschert.de  
www.boschert.de

Tel.: +49 (0) 7621 / 9593 0  
Fax: +49 (0) 7621 / 5518 4



# DSB Membran II Verschleißteile

